

PL GAUGE INTEC

適正な型閉め力／適正な射出圧力の検出計

■ ここが独創。

金型中空部の空気・樹脂から発生する樹脂ガス・サックバックでシリンダー内に吸い込んだエア等、射出成形に関わる弊害をPL面から一掃します。

特徴

- 必要最小限の射出・型締め圧力の設定ができます。
- 外観面の向上、成形ストレスによる変形を防ぎます。
- 樹脂ヤニによる金型汚れを防ぎます。
- 圧縮成形の圧縮量を数値管理します。
- ガス汚れによるメンテナンス作業を軽減します。

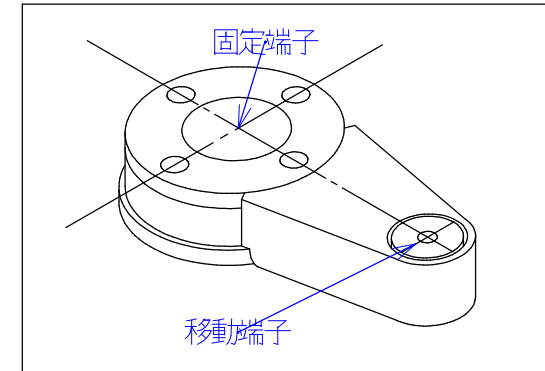

取付方法

- 移動端子側を持ち、本体中央をPL面に合わせ固定側端子を金型側面に取り付けます。
- 金型の開閉に連動して移動端子がすべり接触し、針が作動します。
- 型閉め状態で表示枠を回し、針をゼロに合わせます。

調整方法

- 1 射出の際、針が作動するまで型締め力を下げます。
- 2 射出の際、針が作動しなくなるまで射出圧力を下げます。
- 3 品質検査をしながらこの作業を繰り返します。

参考

- 針が作動せずバリが発生する時は金型側に問題があります。
- 針が作動し、バリが止まらない時は成形機に問題があります。

価格

- 62,000円

URL <http://www.sellbic.com>

Product NO 14(04.1992) idea factory